

——キャットタワーDIY キット申込書——

A.設置場所の詳細をご記入ください

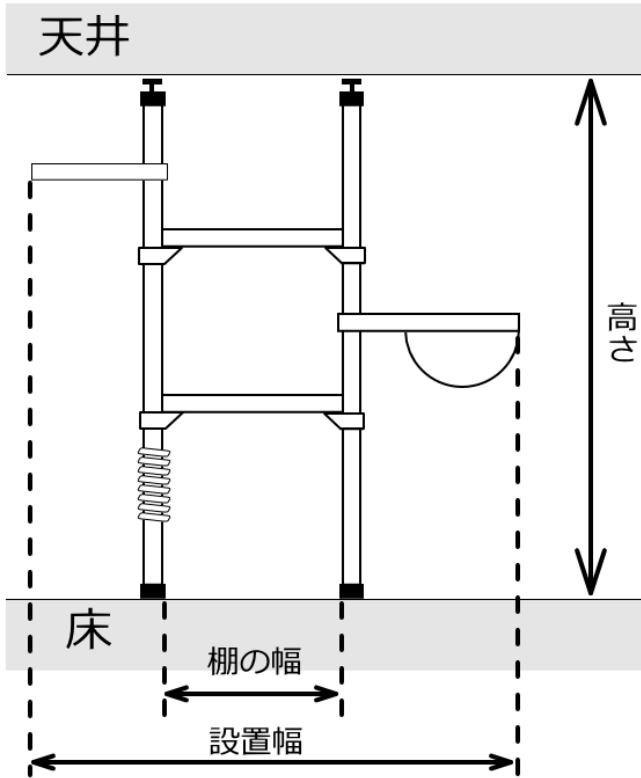

●天井の強度は十分ですか？

【はい・いいえ】

●高さ： 【 】 mm

※最大で 2,750mm

●設置幅： 【 】 mm

●柱の本数： 【1・2・3】 本

●柱のサイズ： 【1×4材・2×4材】

◆標準仕様のセット

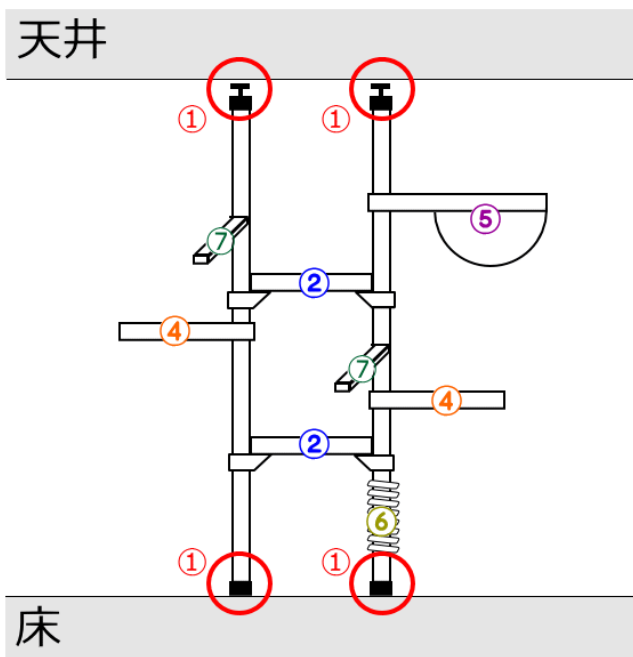

●2×4の柱：2本

①アジャスター：2セット

②棚：400x89mm 1×4材：2枚

④止まり木：2本

⑤キャットボウル：0個

⑥爪とぎロープ：50cm

⑦ステップ板：1本

B.キャットタワーのイメージ図とパーツの数をご記入ください

①柱 2×4材【 】本、1×4材【 】本 ※標準2×4材（2本）

②棚(標準) 1×4材【 】本、2×4材【 】本、1×6材【 】本(幅【 】mm)

③棚(特殊仕様) 幅【 】mm×奥行【 】mm×厚さ【 】mm 【 】枚

④止まり木 【 】本 ※標準1×6材 250mm×140mm×19mm 2枚

⑤キャットボウル 【 】個 ※標準直径20cm程度のボウルを使用 0個

⑥爪とぎロープ 【 】mを【 】本 ※標準 3.5mm太の麻紐 10m

⑦ステップ板 【 】本 ※標準1×2材 100mm×38mm×19mm 1本

※棚板は標準では1×4材を使用し、幅を決めて頂きますが、棚板を必要にあわせて変更することができます。下記オプション変更にて指定下さい。

C.オプション変更の希望がありましたらご記入ください

- アジャスターの変更 : あり・なし(おまかせ)

※色や材質、強度など、ご希望がありましたらご記入下さい→

【

】

- 棚の詳細変更 : あり・なし

※棚板は標準では1×4材を使用し、幅を決めて頂きますが、棚板を必要にあわせて変更することができます。

- 棚(1×4材): 【 】mm×(89)mm×(19)mm 【 】枚 ※←標準400mm2枚

- 棚(2×4材): 【 】mm×(89)mm×(38)mm 【 】枚

- 棚(1×6材): 【 】mm×(140)mm×(19)mm 【 】枚

- 棚(1×8材): 【 】mm×(184)mm×(19)mm 【 】枚

- 棚(特殊仕様): 【 】mm×【 】mm×【 】mm 【 】枚 ※下記に記入、相談要

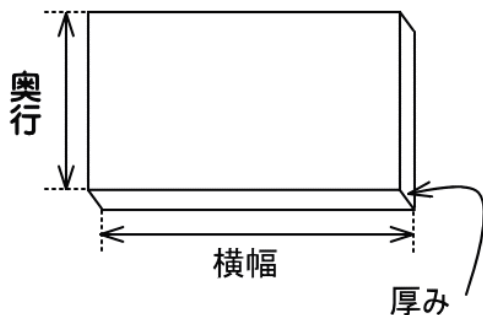

・横幅: 【 】mm

・奥行: 【 】mm

・厚み: 【 】mm

・板材: 【 】

- 棚の受け部品の変更: あり・なし(おまかせ)

※色や材質、強度などご希望がありましたらご記入下さい→

【

】

- 止まり木の変更 : あり・なし(標準,おまかせ)

※サイズ、板材質、厚さ、強度などご希望がありましたらご記入下さい→

【

】

- キャットボウル : 要・不要

変更 あり・なし(おまかせ)

※大きさ、材質、強度などご希望がありましたらご記入下さい→

【

】

- 爪とぎロープ : 変更 あり・なし(おまかせ)

標準 : 麻紐 3.5mm 10m

※太さ、長さ、材質、強度などご希望がありましたらご記入下さい

(綿・サイザル麻・タフシュロ など) →

【

】

◆柱・棚などのサイズ比較参考図

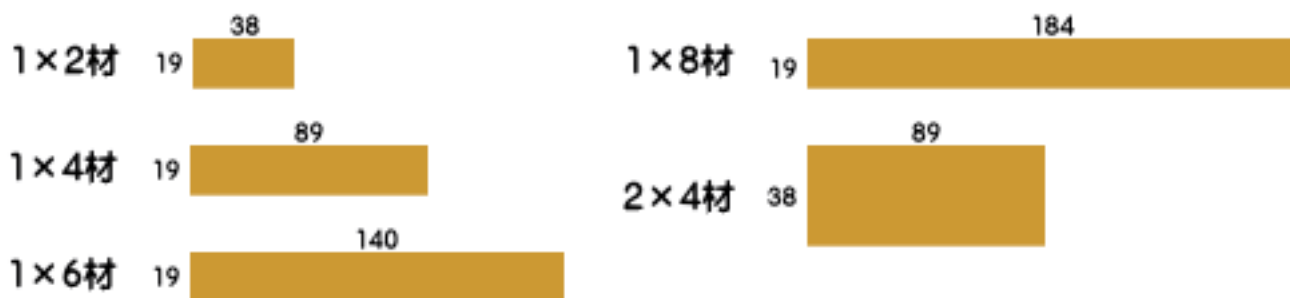

※単位はすべてmm(ミリメートル)です。

D.その他ご希望やご要望をお書きください

E.お客様のお名前などをご記入ください

ふりがな

ご注文主

お名前

ご注文主

E-mail

ご注文主

電話番号

- -

※お届け先についての情報やお届け日時は、キャットタワーDIYキットの仕様が確定した後に
お知らせください。